

Le Punt

Le siège grand confort qui s'adapte à tous les transports, urbains, scolaires et intercitys





Le Punt

Le siège grand confort qui s'adapte à tous les transports, urbains, scolaires et intercités

Dimensions

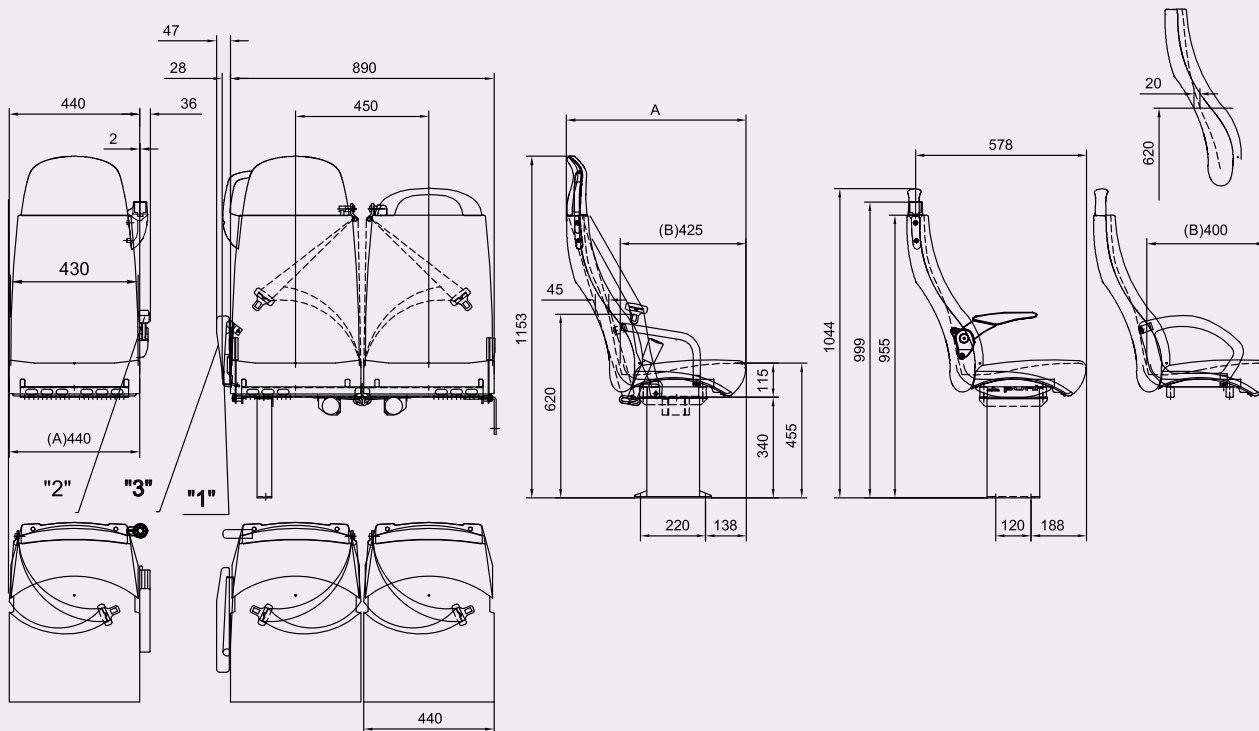

Son design

- Design épuré
- Finition arrondie sans vis apparente
- Maintenance facilitée
- Une sécurité grâce à la ceinture qu'offre le siège.
- Habitabilité préservée sur tous les niveaux des sièges

Ses caractéristiques

- Utilisé pour les transports urbains et collectifs
- Assise et dossier (coussin) en mousse
- 3 versions du Punt :
 - ▷ 1.0 sans appui tête avec une poignée supérieure
 - ▷ 5.0 Appui tête en plastique intégral
 - ▷ 7.0 Appui tête en mousse garni de tissu
- Catégorie 1 et 2 et catégorie M2 et M3 selon la classification du bus.
- Siège très résistant, structure en acier tube
- Dos et assise rembourrés de mousse garni de tissu
- Coque de dossier anti-vandalisme contre les agressions extérieures
- Ceintures de sécurité 2 ou 3 points pour les 3 versions (1.0, 5.0 et 7.0) pour une totale sécurité
- Adéquation du volume des sièges des zones surélevées

Équipements standards

Module d'interface : pied et support face

Accessoires : poignée

Revêtement : velours

Équipements en option

Module d'interface :

- Cantilever
- Pied selon l'implantation du bus

Accessoires :

- Support colonne fixe
- Appui bras protecteur latéral fixe
- Appui bras abattable (PMR)
- Ceinture 2 points auto enroulable
- Ceinture 3 points auto enroulable
- Structure interne galvanisée
- Pieds en acier inoxydable

Revêtement

- Logo brodé sur le garnissage dossier
- Tissus anti-vandalisme

Qualifications

- Réglementation 36,80
- Ceinture de sécurité R16, RD 441/2001

Poids

- Siège 2 places 18,8 Kg +/- 1 sans les fixations pour la version 1.0